

EEN NIEUWE GROTE, DIE BEWEEGT

De wiel- en telescoopwielladers
KL60.8/KL70.8/KL55.8T



KRAMER
on the safe side



Volledige efficiëntie in de materiaalomslag

Ontdek de wiel- en telescoop- wielladers met vierwielaandrijving uit de 9- tot 11-ton klasse

Kramer bouwt haar reeds brede productportfolie van wiel -en telescoop-wielladers verder uit, naar boven toe. Een aandrijving die voor stabiliteit, constant laadvermogen, wendbaarheid en compactheid zorgt. Naast de indrukwekkende vermogenskenmerken hebben de wiel- en telescoopwielladers tevens een innovatief cabine- en bedieningsconcept en voldoen in ieder opzicht aan de laatste technische standaarden.



Met Kramer speelt u op zeker

Het traditierijke merk Kramer is al vele jaren een bekende naam in de markt en staat in het bijzonder voor één belangrijke waarde: **veiligheid**. De hoge kwaliteit van de innovatieve machines is slechts één aspect hiervan. Ook als bedrijf is Kramer een veilige keuze voor klanten en dealers, omdat onze ervaring en innovativiteit voor investeringszekerheid zorgen en de investeringen in de toekomst betaalbaar blijven. Kortom – met Kramer speelt u altijd op zeker: **"Kramer – on the safe side!"**

➔ **ON THE SAFE SIDE**

Inhoudsopgave

Voertuigopbouw

Massief voertuigframe
Voordelen in een overzicht
Besturingstypen

04

Machinecomponenten en accessoires

Aanbouwelementen
Snelwisselinrichting
Laadinrichting

08

Hoogtepunten van de machine in een overzicht

Motoren
Rijaandrijving
Hydraulica

10

Cabineconcept

Opbouw
Uitrusting
Bedieningselementen

12

Aandrijfstang

Rijaandrijving
Motoren

14

Technische gegevens en afmetingen

18

Bedrijfs- en vermogensgegevens	KL60.8	KL60.8L
Motorvermogen (optioneel) [kW]	100 (115)	100 (115)
Kieplast [m³]	1,55	1,35
Griepkraankiepbelasting [kg]	6.100	5.300
Stapellaadvermogen S=1,25 [kg]	4.200	3.900
Bedrijfsgewicht (afhankelijk van opties) [kg]	9.850	10.500

Bedrijfs- en vermogensgegevens	KL70.8	KL70.8L
Motorvermogen (optioneel) [kW]	115	115
Kieplast [m³]	1,80	1,55
Griepkraankiepbelasting [kg]	6.900	5.600
Stapellaadvermogen S=1,25 [kg]	4.800	4.000
Bedrijfsgewicht (afhankelijk van opties) [kg]	11.050	11.220

Bedrijfs- en vermogensgegevens	KL55.8T
Motorvermogen (optioneel) [kW]	100 (115)
Kieplast [m³]	1,45
Griepkraankiepbelasting [kg]	5.500
Stapellaadvermogen S=1,25 [kg]	3.900
Bedrijfsgewicht (afhankelijk van opties) [kg]	11.170

Waarom scheiden wat samen hoort?

Kramer - een uniek systeem

Het merk Kramer staat voor wielladers en telescoopwielladers met vierwielaandrijving en verreikers met extreme wendbaarheid, goede beweeglijkheid op zwaar terrein en een hoge efficiëntie. Dankzij het beproefde, massieve voertuigframe overtuigen de wiel- en telescoopwielladers met hun zeer goede stabiliteit.

Door deze speciale voertuigconstructie is er geen enkele zwaartepuntverschuiving door stuurbewegingen. Enkel de wielen bewegen bij het sturen dankzij de as-gewrichtbesturing. Daardoor is zelfs bij nauwe draaihoeken en op oneffen terrein een maximaal laadvermogen en een hoge stabiliteit gegarandeerd.

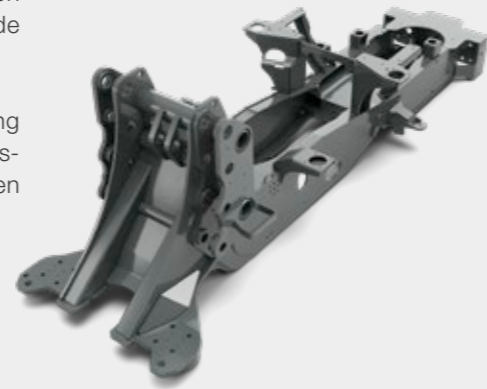

De voordelen in een overzicht

Hoge stabiliteit

De wiel- en telescoopwielladers hebben een massief frame, dat zelfs bij volledige stuurinslag zwaartepuntverschuivingen voorkomt. Daardoor overtuigen de voertuigen door een zeer goede stabiliteit – ook op oneffen terrein.

Enorme wendbaarheid

Door de vierwielbesturing en een stuurinslag van steeds 40 graden op voor- en achteras is de machine zeer wendbaar. Het aantal stuurmanoeuvres wordt daardoor kleiner en u bent minder tijd kwijt.

Constant laadvermogen

Het massieve frame voorkomt dat de afstand tussen het contragewicht en de laadinrichting verandert. Het resultaat: constante parameters tijdens het heffen, waardoor veilig kan worden gewerkt met alle soorten lasten. Daarbij blijft het laadvermogen onafhankelijk van de stuurhoek altijd gelijk.

Massief frame voor hoge stabiliteit...

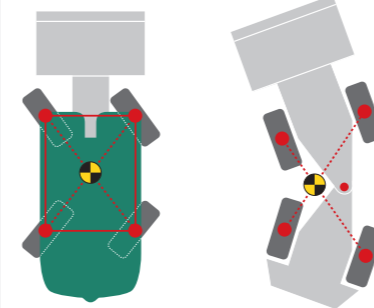

... zonder zwaartepuntverschuiving.

In één keer de bocht door met vierwielbesturing...

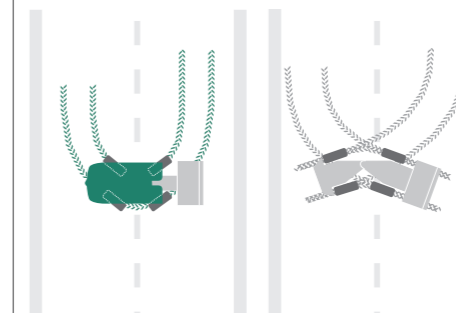

... in plaats van tijdrovend manoeuvreren met de knikbesturing.

Constante parameters tijdens het heffen voor constant laadvermogen

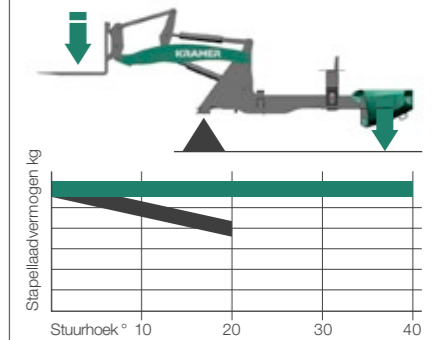

■ Kramer
■ Concurrenten (knikgestuurd)

Flexibiliteit bij het gebruik

Voor iedere toepassing het juiste besturingstype

Het gebruik en de toepassingsmogelijkheden van een wiel- en telescoopwiellader worden door zijn constructieprincipe bepaald. Het besturingssysteem speelt daarbij een allesbepalende rol. Bij de wiel- en telescoopwielladers van Kramer is het wisselen van besturingstype tijdens de rit mogelijk.



Vierwielbesturing

- 2 x 40 graden stuuraanslag aan voor- en achteras zorgen voor snelle werkprocessen
- optimaal traject
- heeft weinig ruimte nodig



Voorasbesturing

- veilig en normaal rijden op de openbare weg bij hoge snelheid
- eenvoudige geleiding van speciale aanbouwdelen
- gewoon stuursysteem
- ideaal voor een aanhangwagen



Krabbengangbesturing

- manoeuvreren in de kleinste ruimten
- nauwkeurig positioneren onder de krappe omstandigheden
- bewegen van speciale aanbouwdelen
- eenvoudig weggrijden van wanden en greppels



Vierwielbesturing bijzonder wendbaar bij beperkte plaats



Voorasbesturing ideaal voor aanhangwagens



Krabbengangbesturing voor maximale flexibiliteit

Veelzijdige werkzaamheden

Altijd het juiste aanbouwelement

Het maakt niet uit voor welke uitdaging u komt te staan: Met de verschillende aanbouwelementen heeft u de situatie altijd onder controle. Dankzij het hydraulische snelwisselsysteem past u uw machine van Kramer in een handomdraai aan iedere situatie aan. Standaard aanbouwelementen kunnen al in minder dan 10 seconden worden verwisseld.

Welk aanbouwelementen u nodig hebt, beslist u zelf. Aanvullende informatie over onze aanbouwelementen vindt u hier: www.kramer.de/attachments



Opvallende kracht

Probleemloos werken met grote lasten

Voor elk werk staan u verschillende laadinrichtingen ter beschikking. De standaard laadinrichting van de KL60.8/KL70.8 heeft een overladingshoogte van 3,52 m. Optioneel is een verlengde laadinrichting van 3,95 m overladingshoogte te bestellen, die de machine tot een KL60.8L/KL70.8L omvormt. De KL55.8T is uitgerust met een in- en uitschuifbare laadinrichting en bereikt een overladingshoogte van 5,19 m. Natuurlijk bieden we hier een extreem robuuste, hydraulische snelwisselinrichting voor de zwaarste toepassingen aan met een 61,5 mm brede borgpen en met een 50 mm dikke grendelbout. De drie laadinrichtingen zijn conform ISO 23727, die in deze vermogensklasse wereldwijd het vaakst wordt toegepast.

Standaard laadinrichting (PZ-hefinrichting) met snelwisselplaat van Kramer



De PZ-hefinrichting combineert het beste van de parallel- en Z-hefinrichting in één systeem en garandeert zo een hoge scheurkracht en een exacte parallelgeleiding over het totale hefbereik.

- extra overzicht op vrije ruimte door onderliggende kiepcilinder
- hoge opbrekkracht en parallelgeleiding over het totale hefbereik
- gelijkmatige vermogenstoevoer
- totale voordelen van de P- en Z-hefinrichting

Verlengde laadinrichting (P-hefinrichting) met snelwisselplaat van Kramer



De P-hefinrichting overtuigt met zijn hoge losbreekkracht, hoge houdkracht in het bovenste bereik van de hefinrichting en een exemplarische precisie bij het werken met zware lasten. Dit voordeel is vooral bij laad- en loswerkzaamheden, maar ook bij stapelwerkzaamheden, bij de hoge hefhoogten merkbaar.

- nauwkeurig en veilig werken
- lasten worden bij het heffen en neerlaten automatisch horizontaal gehouden
- exacte parallelgeleiding over de totale hefhoogte

Telescopische laadinrichting (Z-hefinrichting) met snelwisselplaat van Kramer



De Z-hefinrichting breidt de volwaardige wiellader uit met de voordelen van een telescoopwiellader. De in- en uitschuifbare laadinrichting maakt een grotere reikwijdte en storthoogte mogelijk. Dankzij de hoge stapel-, stort- en overladingshoogte is het laden en lossen van hoogwandige aanhangers mogelijk.

- snel uitkiepen en hoge opbrekkrachten
- uitstekend zicht op het aanbouwdeel dankzij de compacte constructie
- extra reikwijdte en stortbreedte

Hoogtepunten van de machines in een overzicht

De juiste machine voor de veelzijdigste taken

De wiel- en telescoopwielladers overtuigen niet alleen met uitstekende vermogensgegevens ondanks zijn lage eigen gewicht – een nieuw design, technische fascinatie en hoogwaardige kwaliteit maken hem tot iets unieks. Uw probleemoplosser voor de veelzijdigste taken en uitdagingen. Overtuig uzelf!

De in- en uitschuifbare laadinrichting met Z-hefinrichting
breidt de wiellader uit met de voordelen van een telescoopwiellader.
De overladingshoogte bedraagt 5,19 m.

De verlengde laadinrichting met P-hefinrichting
biedt een overladingshoogte van 3,95 m en tegelijkertijd een perfect zicht op het aanbouwdeel.

De standaard laadinrichting met PZ-hefinrichting
combineert hoge hef- en scheurkrachten met een exacte parallelgeleiding over het totale hefbereik en biedt een overladingshoogte van 3,52 m.

De krachtige Load-Sensing-hydraulica
met 150 l/min (optioneel 180 l/min) zorgt voor snellere werkcycli.

Extreem robuuste, hydraulische snelwisselinrichting voor de zwaarste toepassingen
met een 61,5 mm opnamepen- en grendelbout van 50 mm doorsnede conform ISO 23727.

Rijaandrijving met Smart Driving -
motortoerentalreductie bij maximale snelheid.

Uniek besturingssysteem met drie besturingstypen
Vierwiel-, krabbengang- en voorasbesturing. Hierdoor is de machine extreem wendbaar en voor alle toepassingen flexibel uitgerust.

Het innovatief vormgegeven cabineconcept
met ergonomische gerangschikte bedieningselementen biedt dankzij het uitstekende zicht rondom een efficiënte werkomgeving zonder moe te worden. Het grote LCD-scherm met geïntegreerde achteruitrijcamera, automatische airco en een automatisch terugschuifmechanisme is een van de vele functies die bij de standaarduitrusting hoort.

Krachtige en efficiënte Deutz-motoren van emissienorm V
De KL60.8 en KL55.8T worden aangedreven door een 100 kW sterke Deutz TCD 3.6-motor.
De nog krachtigere Deutz TCD 4.1-motor met 115 kW is optioneel voor beide machines verkrijgbaar en is standaard in de KL70.8 gemonteerd.

De slimme ventilatiekoker
incl. omkeerbare ventilatiemotor zorgt voor een hoog koelvermogen bij lage onderhoudsinspanningen, omdat in de ventilatiekoker geen stof wordt opgeblazen.

EU tractorvergunning en aanhangerkoppeling met 1 t steunlast
maken van de wiel- en telescoopwielladers optimale trekmachines.
Alle gangbare aanhangerkoppelingssystemen zijn verkrijgbaar.

Veelzijdige opties aan de achterzijde
maken van de lader de perfecte allrounder:
onder andere verschillende hydraulische stuurkringen, elekt. stekkerdozen, DIN-rijsignaaldozen en een perslucht- en hydraulische rem.

Stuwkracht opnieuw gedefinieerd
Toegenomen rijvermogen door de nieuw ontwikkelde, traploze, hydrostatische aandrijving die enorme stuwkracht combineert met fijngevoeligheid.

ecospeedPRO (optioneel)
Traploze hydrostatische aandrijving voor het snelheidsbereik tot 40 km/u.

Vele banden mogelijk
voor veel verschillende toepassingsgebieden.

Het constructieprincipe van het massieve voertuigframe
vormt de basis voor de extreme stabiliteit, de enorme wendbaarheid en het constante laadvermogen van de machine. Verder wordt de bestuurder een bredere en veiligere toegang geboden.

Comfortabele werkplek

Alles zichtbaar buiten

Het cabineconcept is volledig gericht op het comfort en daarmee de prestatievereisten van de bestuurder. Van bestuurdersstoel tot en met het stuur worden alle details op de behoeften van de bestuurder afgestemd. Ergonomie, rijcomfort en functionaliteit krijgen daarbij voorrang.

De volledig glazen cabine onderscheidt zich door de grote ruimte en bijzonder veel vrije hoofdruimte en bewegingsvrijheid. Zo maakt het dashboard een optimaal en onbeperkt zicht op de snelwisselplaat mogelijk. Kortom: de cabine biedt een comfortabele omgeving met uitstekend zicht rondom voor efficiënt werken zonder moe te worden, ook op lange werkdagen.



Uitstekend zicht rondom: smalle cabinestijlen en panoramaglas bieden optimaal zicht in alle richtingen.

Technische hoogtepunten

Eenvoudige bediening – innovatief cabineontwerp

Scherm



De machines zijn uitgerust met een volledig nieuw bedieningsconcept, met een groot 7 inch LCD-scherm. Het 7 inch scherm is eenvoudig en intuïtief ingedeeld. Het hoofdmenu bevat alle belangrijke voertuiggegevens en functies. De helderheid is instelbaar en kan aan individuele behoeften aangepast worden.

Jog Dial



De cabine is uitgerust met de zogenaamde Jog Dial. Daarmee kunnen alle belangrijke machine-instellingen, bijvoorbeeld de oliehoeveelheid in alle stuurkringen, gemakkelijk worden aangepast. Met de draai- en duwknop kunnen de belangrijkste bedrijfsgegevens geheel aan de hand van de vereisten van de bestuurder worden weergegeven en aangepast.

Armsteun



De armsteun, incl. joystickconsole en Jog Dial, is gemonteerd aan de bestuurdersstoel en uitgerust met de belangrijkste bedieningselementen. Daarbij kan de linkerhand aan het stuur en de rechterhand in het bereik van de armsteun blijven. De armsteun kan omhoog geklapt worden en maakt zo het aan de rechterkant uitstappen uit de cabine mogelijk.

Uitstekend zicht rondom



Grote glazen ruiten samen met een open vormgegeven glazen dak en de geïntegreerde achteruitrijcamera bieden in de nieuwe cabine een uitstekend zicht rondom: een goede blik op het aanbouwdeel, het directe werkgebied en de volledige machineomgeving.

Cabinetoegang



De bestuurderscabine is via een breed, royaal vormgegeven toegangsbereik met drie trapvormige treden te bereiken. Vier handgrepen (een links aan de A-stijl, twee aan de trap en een aan het portier) maken het veilig in- en uitstappen aan beide kanten mogelijk. Ook is er een interieurverlichting met portiercontactschakelaar aanwezig.

Overige cabinekenmerken



Dankzij het cabineontwerp is de bestuurder beschermd tegen geluidsemissies (70 dB(A)). Bovendien kunnen de automatische airconditioning, werkclampen en ruitenwisser voor de achterraut aan de zijkant boven het 7 inch scherm worden geregeld. Overige cabinekenmerken zijn: Bluetooth-radio met speakerphone, 12V-stekkerdoos met beschermkap, twee usb-aansluitingen en nog veel meer.

Traploos kostenefficiënt

De overdrive van Kramer

De traploze, hydrostatische overdrive ecospeedPRO met 45° zwenkhoek van de hydromotor werd mede door Kramer ontwikkeld. Hij blinkt uit door maximale kostenefficiëntie in combinatie met de best mogelijke milieuverdraagzaamheid en uitstekende rijeigenschappen.

Dankzij de ecospeedPRO-aandrijving zijn de snelheid en de stuwkracht steeds perfect op elkaar afgestemd. Met de nieuwe krachtige aandrijving is een duurzame versnelling van 0 tot 40 km/u zonder schakelen mogelijk. Dit maakt een comfortabele, gelijkmatige rijmethode mogelijk, omdat er geen onderbrekingen in de trekkracht optreden en er niet geschakeld hoeft te worden.

De ecospeedPRO-aandrijving biedt voor deze machineklasse een grotere trekkracht dan de tot nu toe bekende ecospeed. Zo kunnen nog hogere stuw- en trekkrachten tot wel 10% worden bereikt. De machines zijn standaard met een krachtige hydrostatische aandrijving uitgerust. Zowel bij de hydrostatische variant als bij de ecospeedPRO-variant is standaard de toerentalreductie Smart Driving aanwezig.

ecospeed
PRO



Smart Driving

De intelligente motortoerentalreductie "Smart Driving" past het motortoerental bij constante snelheid optimaal aan. Dit zorgt bij maximale snelheid voor een gereduceerde geluidsontwikkeling en belasting van de afzonderlijke componenten, evenals voor een lager brandstofverbruik. In combinatie met de nieuwe ecospeedPRO is een reductie tot 1.550 omw./min mogelijk.

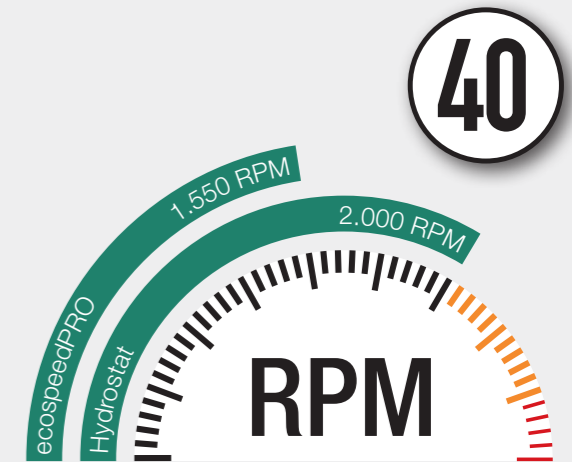

Op het 7 inch LCD-scherm zijn alle belangrijke gegevens te zien.

Drie vrij selecteerbare rijniveaus

De bestuurder kan tijdens het rijden eenvoudig van rijniveau wisselen. Deze wissel wordt comfortabel uitgevoerd via twee knoppen op de joystick en wordt meteen met het betreffende symbool weergegeven op het 7 inch scherm (zie onder). Naast de drie vrij selecteerbare rijniveaus kan er optioneel in verschillende rijmodi worden geschakeld: **rijden met handgas, langzaam-rijstelsel en rijden met rijpedaal.**



Slak: 0-7 km/u

Verkrijgbaar met

- Hydrostaat (maximumsnelheid 20 km/u)
- ecospeedPRO (maximumsnelheid 20, 30 of 40 km/u)

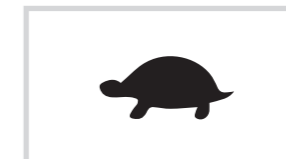

Schildpad: 0 - 15 km/u*

Verkrijgbaar met

- Hydrostaat (maximumsnelheid 20 km/u)
- ecospeedPRO (maximumsnelheid 20, 30 of 40 km/u)

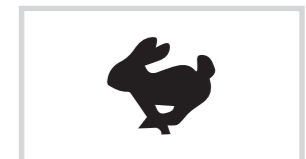

Haas: 0 - 20 (0 - 30 / 0 - 40 km/u)**

Verkrijgbaar met

- ecospeedPRO (maximumsnelheid 20, 30 of 40 km/u)

* 0 - 20 km/u bij hoge snelheid ** hoge snelheid

Krachtige motoren

Voor elke toepassing met lager verbruik

De KL60.8 en KL55.8T worden aangedreven door een 100 kW sterke Deutz TCD 3.6 L4-motor. De nog krachtigere Deutz TCD 4.1 L4-motor met 115 kW is optioneel voor beide machines verkrijgbaar en is standaard in de KL70.8 gemonteerd. Beide motoren voldoen aan de emissienorm V. Verder vindt de uitlaatgas-nabehandeling plaats middels DOC, DPF en SCR.



Watergekoelde 4-cilinder seriemotor met gekoelde externe uitlaatgasrecirculatie, turbolader en inlaatluchtkoeling.

Vermogenscurve Deutz TCD 3.6 L4 (standaard)

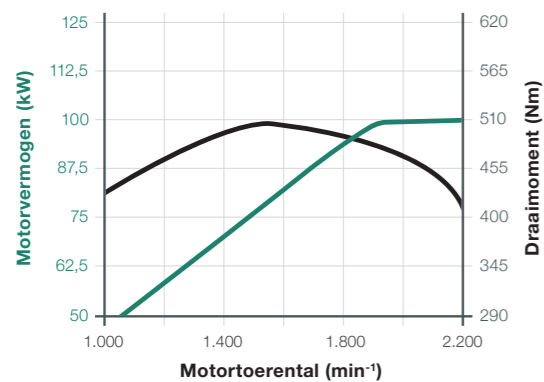

Vermogenscurve Deutz TCD 4.1 L4 (standaard, optioneel)

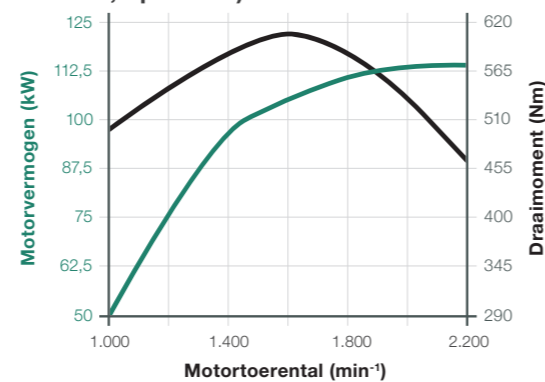

Wiel- en telescoopwielladers van Kramer in een overzicht

Intuïtief

- ruime, ergonomische bestuurderscabine
- alle belangrijke informatie wordt centraal weergegeven op het 7 inch LCD-scherm
- intuïtieve machine-instellingen via Jog Dial
- de achteruitrijcamera wordt direct op het scherm weergegeven

Comfortabel

- ergonomisch gerangschikte bedieningselementen - de schakelaars zijn met kleuren gekenmerkt en per functiegroep geordend
- alle belangrijke schakelaars zijn in de directe omgeving van de rechterhand bereikbaar
- uitstekend 360° zicht dankzij de volledig glazen bestuurderscabine en een open vormgegeven glazen dak
- de comfortabele in- en uitstap is van beide kanten toegankelijk

Intelligent

- dankzij Smart Loading keert het aanbouwdeel met een druk op de knop naar zijn eerder opgeslagen positie terug, zodat snelle werkprocessen mogelijk zijn
- Smart Driving verlaagt het motortoerental automatisch: de machine wordt gespaard en u bespaart brandstof
- maximale veelzijdigheid dankzij drie snelheidsvarianten: 20, 30 en 40 km/u
- steeds zijn drie vooruitrij- en drie achteruitrijniveaus mogelijk

Veelzijdig

- vierwiel aandrijving met 2 x 40° stuuranslag betekent de kleinste draaicirkel op het kleinste oppervlak
- de voorasbesturing zorgt voor veilig rijden op de openbare weg
- de krabbengangbesturing maakt parallel op- en wegrijden van hindernissen mogelijk
- verschillende laadinrichtingen en snelwisselsystemen maken de machines veelzijdig inzetbaar

Sterk

- zuinige motoren van Deutz
- de sterke Load-Sensing-werkhydraulica zorgt voor snelle werkprocessen
- volledig traploos en zonder schakel- en trekkrachtonderbrekingen van 0 - 40 km/u versnellen met de ecospeedPRO-aandrijving
- door het nieuw vormgegeven ventilatieconcept blijft de koelinstallatie schoon

Technische gegevens

Motor	Eenheid	KL60.8	KL60.8L	KL70.8	KL70.8L	KL55.8T
Fabrikant	-	Deutz	Deutz	Deutz	Deutz	Deutz
Type/constructie (optioneel)	-	TCD 3.6 L4 (TCD 4.1 L4)	TCD 3.6 L4 (TCD 4.1 L4)	TCD 4.1 L4	TCD 4.1 L4	TCD 3.6 L4 (TCD 4.1 L4)
Vermogen (optioneel)	kW	100 (115)	100 (115)	115	115	100 (115)
Draaimoment max. (optionele motor)	Nm bij omw./min	500 Nm bij 1.600 1/min (609 Nm bij 1.600 1/min)	500 Nm bij 1.600 1/min (609 Nm bij 1.600 1/min)	609 Nm bij 1.600 1/min	609 Nm bij 1.600 1/min	500 Nm bij 1.600 1/min (609 Nm bij 1.600 1/min)
Cilinderinhoud (optioneel)	cm ³	3.621 (4.038)	3.621 (4.038)	4.038	4.038	3.621 (4.038)
Emissienorm (LRC - Less Regulated Countries)	-	EU fase V/ US EPA Tier 4 (EU fase IIIA/ US EPA Tier 3)	EU fase V/ US EPA Tier 4 (EU fase IIIA/ US EPA Tier 3)	EU fase V/ US EPA Tier 4	EU fase V/ US EPA Tier 4	EU fase V/ US EPA Tier 4 (EU fase IIIA/ US EPA Tier 3)
Uitlaatgasnabehandeling	-	DOC + DPF + SCR	DOC + DPF + SCR	DOC + DPF + SCR	DOC + DPF + SCR	DOC + DPF + SCR
Krachtoverbrenging	Eenheid					
Rijaandrijving	-	automatische, traploos regelbare, hydrostatische axiale zuigeraandrijving				
Snelheid (optioneel)	km/u	0-20 (0-30/0-40)	0-20 (0-30/0-40)	0-30 (0-40)	0-30 (0-40)	0-20 (0-30/0-40)
Assen	-	Planetaire stuurassen				
Totale slingerhoek	°	24	24	24	24	24
Differentieelblokkering	%	100% VA + 100% HA	100% VA + 100% HA	100% VA + 100% HA	100% VA + 100% HA	100% VA + 100% HA
Bedrijfsrem	-	20 km/u: Hydraulisch remvermogen met enkele stuurkring (vooras, lamellen), via de cardanaandrijving ook werkend op de achteras. 30 + 40 km/u: Hydraulische remvermogen met dubbele stuurkring (vooras, achteras, lamellen)				
Parkeerrem	-	20, 30, 40 km/u: Elektro-hydraulische lamellenrem met veerbelasting in de vooras, via de cardanaandrijving ook werkend op de achteras.				
Standaard wielen	-	500/70R24 Michelin BIBLOAD				
Stuur- en werkhydraulica	Eenheid					
Werkwijze	-	Hydrostatische vierwielaandrijving, voorasbesturing, krabbengang, met noodstuurfunctie				
Stuurpomp	-	Hydrauliekpomp via prioriteitsklep				
Stuurcilinder	-	1 stuurcilinder per as/elektronisch synchroniserend				
Stuurinslag max.	°	2 x 40	2 x 40	2 x 40	2 x 40	2 x 40
Werkingspomp	-	Variabele pomp (Load-Sensing)				
Max. debiet pomp	l/min	150	150	180	180	150
Max. debiet pomp optioneel	l/min	180	180	-	-	180
Max. druk	bar	250	250	225	225	250
Snelwisselsysteem	-	Opname conform ISO 23727/hydraulische vergrendeling				

Technische gegevens

Kinematiek	Eenheid	KL60.8	KL60.8L	KL70.8	KL70.8L	KL60.8T
Constructie	-	PZ-kinematiek	P-kinematiek	PZ-kinematiek	P-kinematiek	Z-kinematiek
Hijskracht	kN	65	68	65	68,5	50
Scheurkracht	kN	61,9	69,7	54,1	61	79,8
Hefcilinder heffen/neerlaten	s	6,3 / 5,7	6,6 / 4,1	6,3 / 5,7	6,6 / 4,1	6,0 / 4,0
Kiepcilinder inkiepen (bovenste/onderste positie laadinrichting) // Kiepcilinder uitkiepen (bovenste/onderste positie laadinrichting)	s	2,4 / 1,9 // 4,0 / 0,8	2,7 / 1,2 // 2,7 / 1,4	2,4 / 1,9 // 4,0 / 0,8	2,7 / 1,2 // 2,7 / 1,4	3,7 / 1,8 // 1,7 / 0,8
Terug- en uitkiephoek	°	45 / 45	48 / 45	41,5 / 45	45 / 45	43 / 40
Inhoud tanks	Eenheid					
Brandstof-/hydraulica-/DEF-tank	l	140 / 125 / 12	140 / 125 / 12	140 / 125 / 12	140 / 125 / 12	140 / 125 / 12
Elektrische installatie	Eenheid					
Bedrijfsspanning	V	12	12	12	12	12
Accu/dynamo standaard TCD 3.6 L4	Ah/A	185 / 120	185 / 120	-	-	185 / 120
Accu/dynamo standaard/optoneel TCD 4.1 L4	Ah/A	185 / 150	185 / 150	185 / 150	185 / 150	185 / 150
Starter, standaard TCD 3.6 L4	kW	3,2	3,2	-	-	3,2
Starter, standaard/optoneel TCD 4.1 L4	kW	4,0	4,0	4,0	4,0	4,0
Geluidsemissies*	Eenheid					
Gemeten waarde	dB(A)	101	101	100,7	100,7	101
Gegarandeerde waarde	dB(A)	103	103	102	102	103
Geluidsniveau bij het oor van de bestuurder	dB(A)	70	70	70	70	70
Trillingen**	Eenheid					
Totale trillingswaarde van de bovenste ledematen	m/s ²	< 2,5 m/s ² (< 8.2 feet/s ²)				
Hoogste effectieve waarde van de gewogen versnelling voor het lichaam	m/s ²	< 0,5 m/s ² (< 1.64 feet/s ²)* 1,28 m/s ² (4.19 feet/s ²)*				





* Informatie: de meting vindt plaats overeenkomstig de vereisten van norm EN 474 en richtlijn 2000/14/EG. Meetlocatie: geasfalteerde oppervlakken.





** Meetonzekerheid als aangegeven in ISO/TR 25398:2006. Instrueer resp. informeer gebruikers over de mogelijk gevaren van trillingen.





*** Op gelijke en vaste ondergrond bij dienovereenkomstige rijstijl

**** Gebruik bij de winning van oppervlaktedefstoffen onder zware gebruiksomstandigheden

Technische gegevens

Standaard laadinrichting	Eenheid	Standaard met tanden	Standaard zonder tanden	Lichte materialen	Superlichte materialen	Grijpkraan
						
Kieplast KL60.8 / KL70.8	m ³	1,55 / 1,80	1,60 / 1,90	2,05 / 2,50	2,90 / 3,50	1,46 / 1,70
Materiaaldichtheid KL60.8 / KL70.8	t/m ³	1,80 / 1,80	1,70 / 1,60	1,30 / 1,20	0,75 / 0,80	1,80 / 1,80
Totale lengte KL60.8 / KL70.8	mm	6.450 / 6.550	6.370 / 6.475	6.530 / 6.615	6.700 / 6.800	6.470 / 6.503
Laadbakbreedte KL60.8 / KL70.8	mm	2.500 / 2.500	2.500 / 2.500	2.500 / 2.500	2.500 / 2.500	2.525 / 2.525
Draaipunt grijpkraan KL60.8 / KL70.8	mm	3.760 / 3.760	3.760 / 3.760	3.760 / 3.760	3.760 / 3.760	3.760 / 3.760
Overladingshoogte KL60.8 / KL70.8	mm	3.520 / 3.520	3.495 / 3.495	3.510 / 3.510	3.515 / 3.515	3.515 / 3.515
Stortheogte KL60.8 / KL70.8	mm	2.725 / 2.695	2.805 / 2.700	2.645 / 2.600	2.470 / 2.425	2.700 / 2.845
Stortbreedte KL60.8 / KL70.8	mm	1.085 / 1.172	970 / 1.070	1.150 / 1.215	1.320 / 1.665	1.134 / 1.340
Schraapdiepte KL60.8 / KL70.8	mm	150 / 150	175 / 175	160 / 160	155 / 155	155 / 155
Bedrijfgewicht KL60.8 / KL70.8	kg	9.850 / 11.050	9.930 / 11.080	9.880 / 11.200	9.950 / 11.280	10.090 / 11.300

Verlengde laadinrichting	Eenheid	Standaard met tanden	Standaard zonder tanden	Lichte materialen	Superlichte materialen	Grijpkraan
						
Kieplast KL60.8L / KL70.8L	m ³	1,45 / 1,55	1,40 / 1,60	1,75 / 2,10	2,45 / 3,50	1,25 / 1,45
Materiaaldichtheid KL60.8L / KL70.8L	t/m ³	1,80 / 1,80	1,80 / 1,80	1,30 / 1,40	0,90 / 0,80	1,80 / 1,80
Totale lengte KL60.8L / KL70.8L	mm	7.040 / 6.995	6.960 / 6.925	7.110 / 7.120	7.240 / 7.380	7.075 / 7.040
Laadbakbreedte KL60.8L / KL70.8L	mm	2.500 / 2.500	2.500 / 2.500	2.500 / 2.500	2.500 / 2.500	2.525 / 2.525
Draaipunt grijpkraan KL60.8L / KL70.8L	mm	4.200 / 4.200	4.200 / 4.200	4.200 / 4.200	4.200 / 4.200	4.200 / 4.200
Overladingshoogte KL60.8L / KL70.8L	mm	3.950 / 4.025	3.925 / 4.010	3.935 / 3.990	3.945 / 3.995	3.930 / 4.050
Stortheogte KL60.8L / KL70.8L	mm	3.165 / 3.210	3.245 / 3.280	3.095 / 3.085	2.960 / 2.835	3.100 / 3.165
Stortbreedte KL60.8L / KL70.8L	mm	1.275 / 1.300	1.160 / 1.190	1.320 / 1.380	1.460 / 1.650	1.275 / 1.385
Schraapdiepte KL60.8L / KL70.8L	mm	160 / 160	180 / 180	165 / 165	165 / 165	170 / 170
Bedrijfgewicht KL60.8L / KL70.8L	kg	10.500 / 11.220	10.580 / 11.300	10.530 / 11.400	10.600 / 11.500	10.740 / 11.410

In- en uitschuifbare laadinrichting	Eenheid	Standaard met tanden	Standaard zonder tanden	Lichte materialen	Superlichte materialen	Grijpkraan
						
Kieplast	m ³	1,45	1,50	2,05	2,90	1,35
Materiaaldichtheid	t/m ³	1,80	1,80	1,30	0,90	1,80
Totale lengte	mm	7.020	6.940	-	-	7.060
Bakbreedte	mm	2.500	2.500	2.500	2.500	2.525
Draaipunt grijpkraan (in- en uitgeschoven)	mm	4.285 / 5.425	4.285 / 5.425	5.425	5.425	4.285 / 5.425
Overladingshoogte (in- en uitgeschoven)	mm	4.045 / 5.185	4.020 / 5.160	-	-	4.020 / 5.160
Stortheogte (in- en uitgeschoven)	mm	3.330 / 4.470	3.445 / 4.585	-	-	3.270 / 4.410
Stortbreedte (in- en uitgeschoven)	mm	1.255 / 1.685	1.115 / 1.545	-	-	1.295 / 1.725
Schraapdiepte (in- en uitgeschoven)	mm	150	189	-	-	180
Bedrijfgewicht	kg	11.170	11.220	11.250	11.310	11.420

Afmetingen

KL60.8L / KL70.8L Verlengde laadinrichting

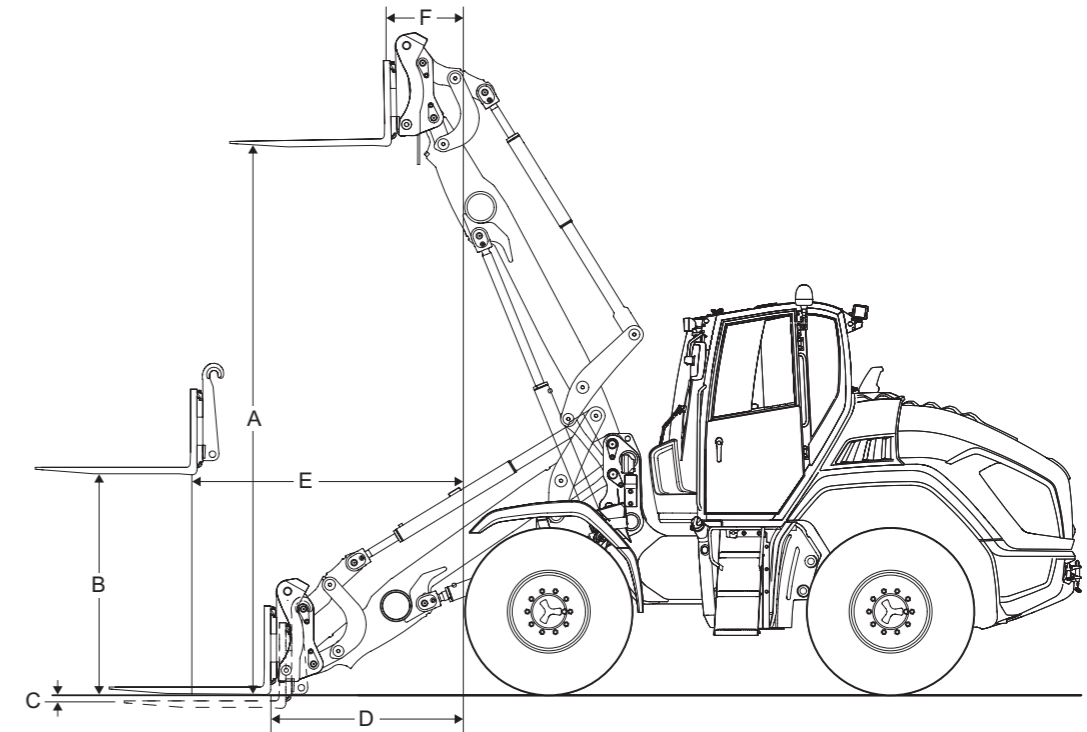

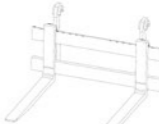
Stapelinrichting (zwaartepunt van de belasting 500 mm)	Eenheid	KL60.8	KL60.8L	KL70.8	KL70.8L	KL55.8T
						
- Breedte vorkdrager	mm	1.500	1.500	1.500	1.500	1.500
- Lengte vorktanden	mm	1.200	1.200	1.200	1.200	1.200
- Kieplast stapelinrichting	kg	5.250	4.870	6.000	5.000	4.870
- Stapellaadvermogen S=1,25	kg	4.200	3.900	4.800	4.000	3.900
- Stapellaadvermogen S=1,67	kg	3.140	2.900	3.600	3.000	2.900
A Stapelhoogte	mm	3.605	4.055	3.605	4.055	5.225
B Hefhoogte, hefinrichting horizontaal	mm	1.745	1.745	1.745	1.745	1.700
C Graafdiepte	mm	56	56	56	56	67
D Bereik op de grond	mm	770	1.465	770	1.465	1.490
E Reikwijdte, hefinrichting horizontaal	mm	1.580	2.090	1.580	2.090	2.030 / 3.215
F Reikwijdte bij max. hoogte	mm	705	955	705	955	820 / 1.250

Afmetingen

KL60.8 / KL70.8 Standaard laadinrichting

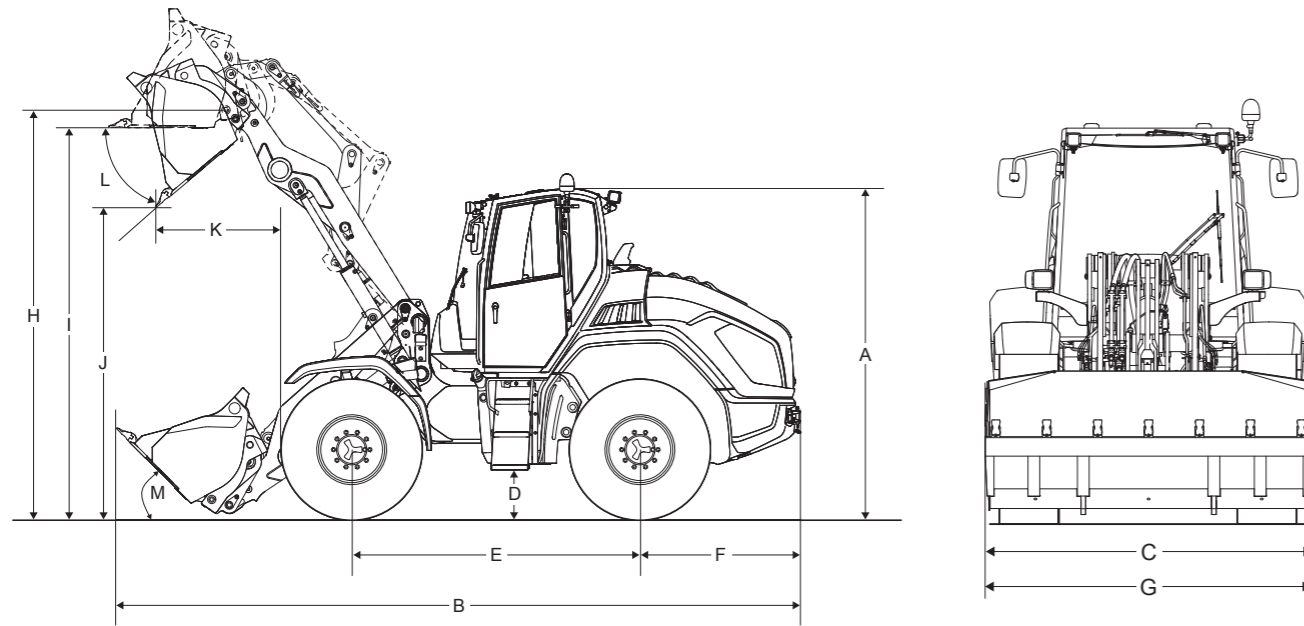

Standaard laadinrichting met standaard laadbak		Eenheid	KL60.8	KL60.8L	KL70.8	KL70.8L	KL55.8T
A	Hoogte	mm	3.010	3.010	3.010	3.010	3.010
B	Lengte	mm	6.450	7.040	6.550	7.040	7.020
C	Breedte	mm	2.500	2.500	2.500	2.500	2.500
D	Vrije hoogte	mm	445	445	445	445	445
E	Wielbasis	mm	2.620	2.620	2.620	2.620	2.620
F	Midden achteras tot voertuiguiteinde	mm	1.520	1.520	1.520	1.520	1.520
G	Bakbreedte	mm	2.500	2.500	2.500	2.500	2.500
H	Draaipunt grijpkraan	mm	3.760	4.200	3.760	4.200	5.420
I	Max. hoogte palletvork	mm	3.520	3.950	3.520	3.950	5.185
J	Stortheogte	mm	2.725	3.165	2.695	3.210	4.470
K	Stortbreedte	mm	1.085	1.275	1.172	1.300	1.655
L	Kiphoek	°	45	45	45	45	40
M	Inkiphoek	°	45	45	41,5	45	40
-	Draaicirkel (boven de banden)	mm	3.865	3.865	3.865	3.865	3.865

Draaglastdiagram

KL55.8T Draaglastdiagram (met LSP 500 mm)

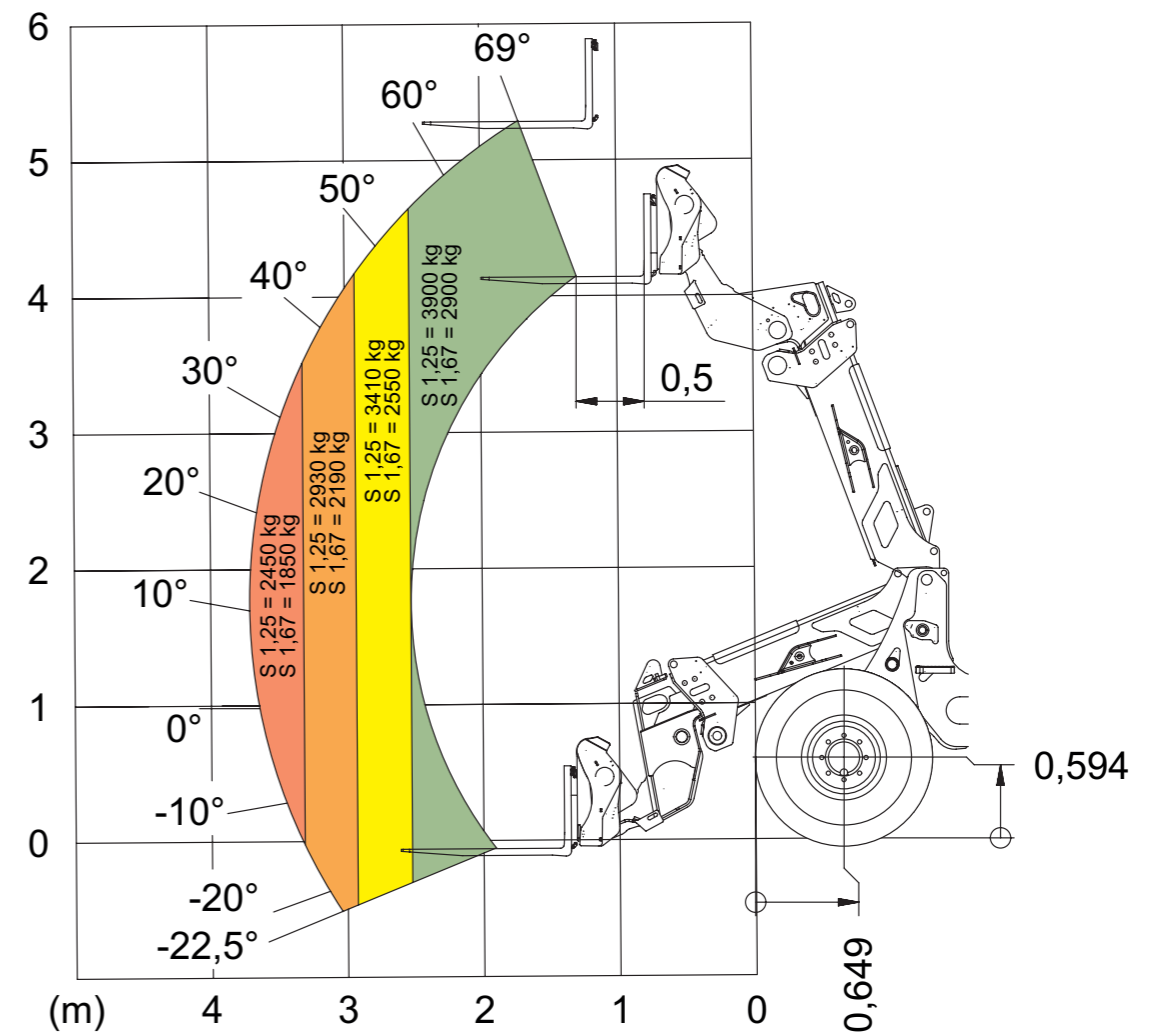



Wielladers

Kiepbelasting: 1.000 - 7.000 kg



Telescoopwielladers

Kiepbelasting: 2.500 - 5.500 kg



Verreikers

Laadvermogen: 2.700 - 5.500 kg

Service die mag worden gezien

Concentreer u op uw dagelijkse werkzaamheden – met ons omvangrijke aanbod aan diensten zorgen wij voor de rest. Wij staan voor u klaar wanneer u ons nodig hebt: competent, snel en indien nodig ook ter plaatse.



Reparaties & onderhoud



Academy



Telematic



Verzekeringen



Reserveonderdelen



Financiering



KA.EMEA.10276.V02.NL